

ROLLON[®]
BY TIMKEN

Light Rail



МЫ ПРОЕКТИРУЕМ И ПРОИЗВОДИМ, ЧТОБЫ ПОМОЧЬ ВАМ

Промышленный техпроцесс, позволяющий обеспечить различную глубину индивидуализации решений



За свою более чем сорокалетнюю историю компанией Роллон был освоен особый подход, позволяющий воплотить ответственное отношение компании к делу и её этические ценности в конструкцию выпускаемых компанией систем линейного перемещения, предназначенных для самых различных отраслей. Благодаря развитию собственной сети техподдержки и сервисной сети, на сегодняшний день нам удаётся успешно совмещать преимущества транснациональной высокотехнологичной компании с доступностью для Заказчиков, традиционно присущей локальным игрокам.

Целью Rollon является помочь нашим Заказчикам улучшить их конкурентоспособность на их соответствующих рынках, и именно для этой цели мы разрабатываем новые и оптимизируем имеющиеся технические и технологические решения, непрестанно работая над улучшением эксплуатационных характеристик наших изделий, включая такие, как надёжность и срок службы, а также стремимся уменьшить и без того малую потребность нашей продукции в техническом обслуживании.



НАШИ ЦЕННОСТИ

ПРЕВОСХОДНЫЕ
РЕЗУЛЬТАТЫ

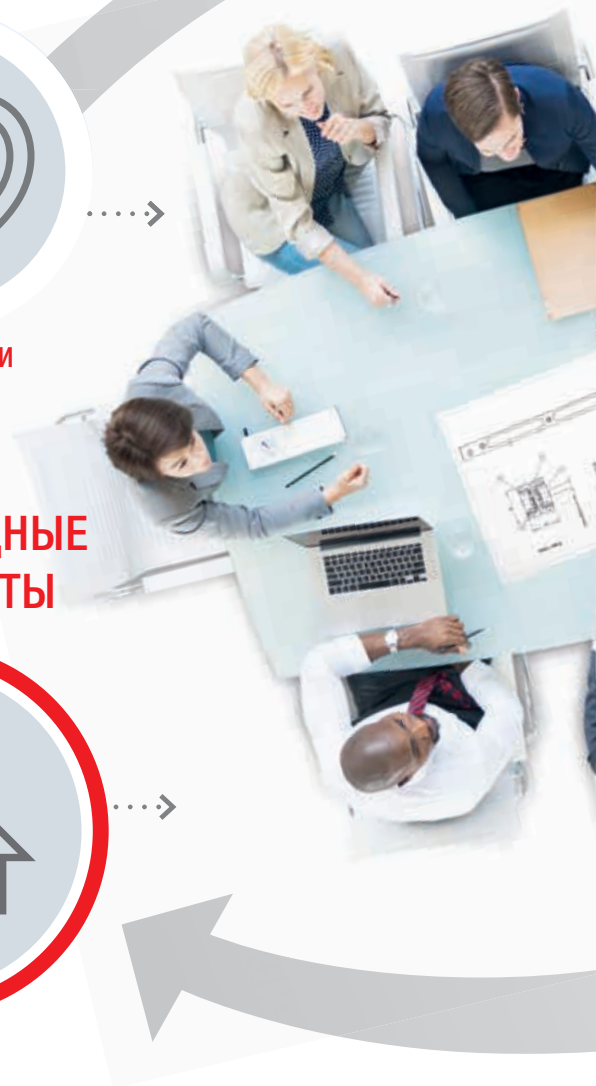

РОБОТОТЕХНИКА



ПРОМЫШЛЕННОЕ ОБОРУДОВАНИЕ



ЛОГИСТИКА



ЖЕЛЕЗНОДОРОЖНЫЙ ТРАНСПОРТ

Высокий уровень компетенции наших технических консультантов, глубокое знание нашей компанией потребностей Заказчиков из различных отраслей, и наше умение переносить успешные наработки из одной отрасли в другие - всё это позволяет нам не только хорошо понимать потребности каждого из наших Заказчиков и определять на этой основе регламент непрерывного обмена с ними важной технической информацией, но и работать в сотрудничестве с нашими Заказчиками над проектами, в том числе и по разработке инновационных решений для разных отраслей.

СОТРУДНИЧЕСТВО С ЗАКАЗЧИКОМ



Основным направлением работы компании Rollon является разработка решений для задач линейного перемещения. И в этой области мы готовы предложить нашим Заказчикам практически всё необходимое - от отдельных компонентов до интегрированных механических систем, специально разработанных под определённые Заказчиком технические условия. Таким образом, всё наше технологическое превосходство и весь наш богатейший опыт напрямую воплощаются в конкретные и высококачественные технические решения стоящих перед нашими Заказчиками конкретных задач.

РЕШЕНИЯ И ОБЛАСТИ ИХ ПРИМЕНЕНИЯ



АВИАЦИЯ



СПЕЦИАЛЬНЫЕ ТРАНСПОРТНЫЕ СРЕДСТВА



МЕДИЦИНА



ИНТЕРЬЕРНЫЕ И АРХИТЕКТУРНЫЕ РЕШЕНИЯ

ШИРОЧАЙШИЙ АССОРТИМЕНТ ДЛЯ ЛИНЕЙНОГО ПЕРЕМЕЩЕНИЯ С ЛЮБЫМИ ТЕХНИЧЕСКИМИ УСЛОВИЯМИ

Линейные и телескопические направляющие

Linear Line



Линейные и криволинейные направляющие с шариковыми сепараторами или радиальными подшипниками, с термоупрочнёнными дорожками качения, высокой грузоподъёмностью, функцией самоцентрирования сохраняют работоспособность в условиях повышенной загрязнённости.

Telescopic Line



Телескопические направляющие с шариковым сепаратором, с термоупрочнёнными дорожками качения, высокой грузоподъёмностью, малым прогибом и высокой устойчивостью к ударам и вибрациям. Доступны с частичным, полным выдвиганием, а также со сверхвыдвиганием (до 200% от исходной длины направляющей).

Линейные модули и системы линейного перемещения

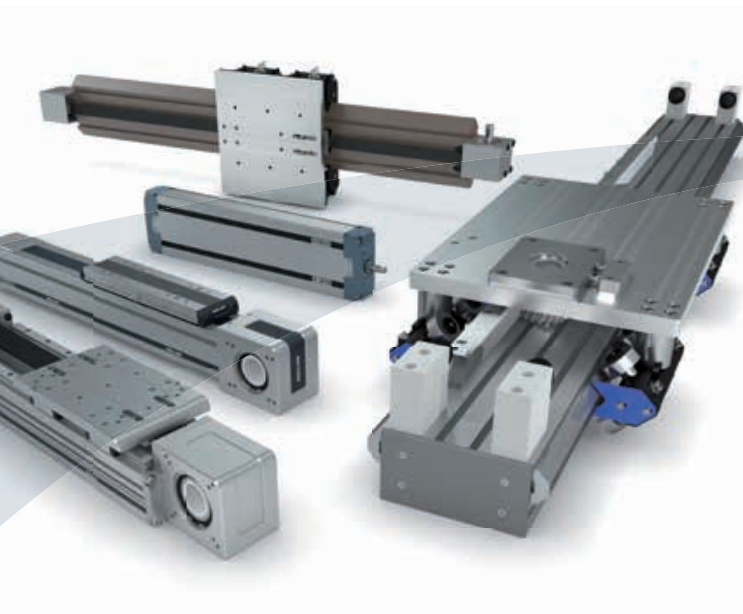

Actuator Line

Линейные модули с различными приводами и конфигурациями направляющих, доступны с ременным приводом, шарико-винтовой парой или зубчатой рейкой под различные задачи: высокоточные, роликовые для высокودинамичных перемещений или с шариковым блоком с рециркуляцией шариков - в зависимости от требований к грузоподъемности и особенностей условий эксплуатации.



Actuator System Line

Интегрируемые линейные модули для промышленной автоматизации, используются в различных отраслях промышленности: от исполнительных приводов технологического оборудования до высокоточных сборочных роботов, упаковочных линий, а также высокопроизводительных производственных линий. Данная серия является дальнейшим развитием серии Actuator line и призвана решить наиболее насущные задачи, стоящие перед нашими заказчиками.

> Light Rail



1 Обзор изделий		
Легкая серия телескопических направляющих полного или частичного выдвижения		LR-2
2 Поперечное сечение направляющих		
Частичное и полное выдвижение		LR-4
3 Технические характеристики		
Рабочие характеристики направляющих		LR-5
4 Размеры и грузоподъемность		
LRS37		LR-6
LFS46		LR-7
LRS56		LR-8
LRS71		LR-9
LRS76		LR-10
5 Техническая инструкция		
Грузоподъемность, габаритные размеры		LR-11
Допуски под монтаж, значение хода, расстояние м/у направляющими		LR-12
Монтаж, грузоподъемность		LR-13
Ударные нагрузки и вибрации, антикоррозионная защита		
Смазывание, скорость, рабочая температура		LR-14
Инструкции по монтажу		LR-15
Код к заказу		
Расшифровка кода продукта		LR-16

New Light Rail

Обновленный ассортимент телескопических направляющих из гнутого профиля полного или частичного выдвижения: **4 основных преимущества**

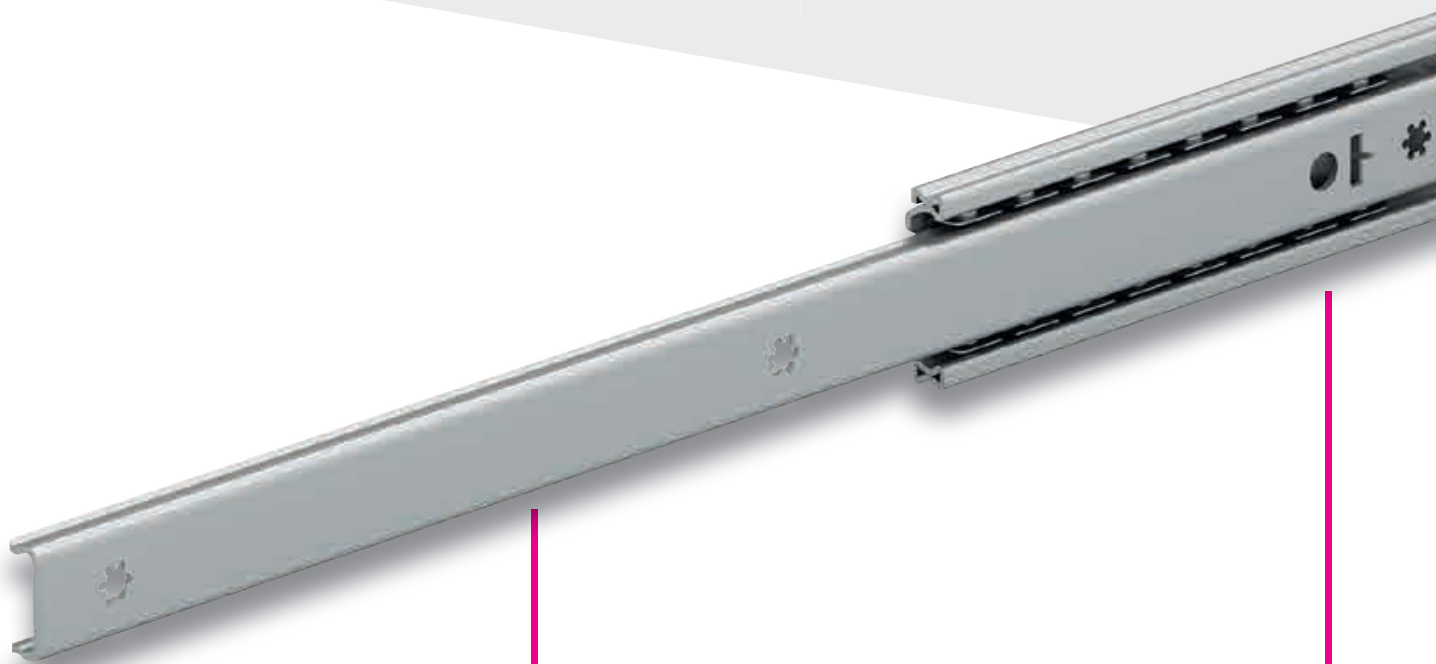

1

Малый прогиб

Высокая жесткость и малый собственный вес



2

Уникальная малозумность

Плавное и бесшумное перемещение под нагрузкой



3

Минимальное обслуживание

Предсмазаны подшипниковой смазкой на основе минерального масла

13.5 до 19.1 мм

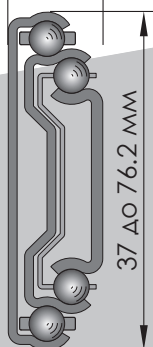

37 до 76.2 мм



4

Компактный размер

Идеальны для средних и малых выдвижных ящиков

Прочная конструкция способна выдержать ударную нагрузку

Обзор изделий



> Легкая серия телескопических направляющих полного или частичного выдвижения



Рис. 1

Light rail это серия легких телескопических направляющих с полным или частичным выдвижением, оптимальная для применений, где собственная масса направляющей не менее важна, чем ее упругая жесткость.

Концевые ограничители хода обеспечивают плавную и бесшумную работу даже под большой нагрузкой и предотвращают деформацию в случае непреднамеренного удара.

В зависимости от типоразмера направляющей возможно оснащение аксессуарами (например фиксаторами открытого и/или закрытого положений), а также изменение конфигурации (например нестандартный ход, длина).

Серия Light rail доступна в 5 типоразмерах (37-46-56-71-76) с частичным или полным ходом, что в сочетании с широким диапазоном длин подходит как для легких перемещений, например кухонных или офисных ящиков, так и требовательных задач в рамках промышленного оборудования или специальной техники.

Ключевые характеристики

- Малый собственный вес и бесшумное перемещение
- Длительный срок службы и сниженные требования к техобслуживанию
- Высокая надежность
- Прочная конструкция, способная выдержать ударную нагрузку без деформаций
- Стойкость к боковым ударам

Предпочтительные области применения

- Производство напитков
- Автоматизация
- Строительство и машиностроение
- Упаковочное оборудование
- Транспортное машиностроение
- Специальная техника

LRS 37

Направляющая частичного выдвижения изготовленная из холоднокатаной низкоуглеродистой стали с шариковым сепаратором и оцинкованная согласно ISO 2081 с последующей пассивацией. В конструктиве предусмотрены бесшумные ограничители хода. Серия идеальна для применения в кухонном оборудовании, шкафах ванной и офисной мебели (см. рис. 2).



Рис. 2

LFS 46

Телескопическая направляющая полного выдвижения с разъемным средним элементом, приводимым в действие простой защелкой. Направляющая выполнена из стали, сепаратор скомпонован из стали и пластика. Серия конструктивно защищена от самопроизвольного открывания (см. рис. 3).



Рис. 3

LRS 56 - 71

Направляющая полного выдвижения, изготовленная из холоднокатаной низкоуглеродистой стали с шариковым сепаратором и оцинкованная согласно ISO 2081 с последующей пассивацией. В конструктиве предусмотрены бесшумные ограничители хода, предотвращающие самопроизвольное открывание (см. рис. 4).



Рис. 4

LRS 76

Телескопическая направляющая полного выдвижения, изготовленная из холоднокатаной низкоуглеродистой стали с шариковым сепаратором и оцинкованная согласно ISO 2081 с последующей пассивацией (см. рис. 5).



Рис. 5

Поперечное сечение направляющих



> Направляющая с частичным ходом



Рис. 6

LRS37

Грузоподъемность на стр. LR-6

> Направляющие с полным выдвижением

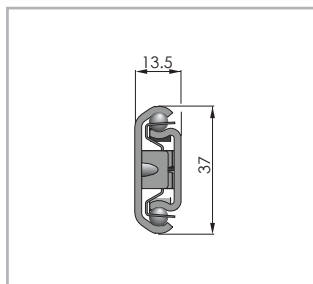

Рис. 7

LFS46

Грузоподъемность на стр. LR-7

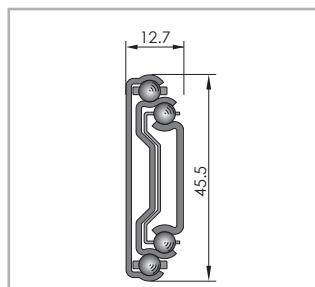

Рис. 8

LRS56

Грузоподъемность на стр. LR-8

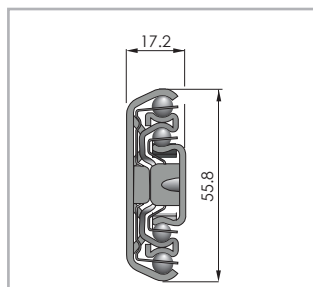

Рис. 9

LRS71

Грузоподъемность на стр. LR-9

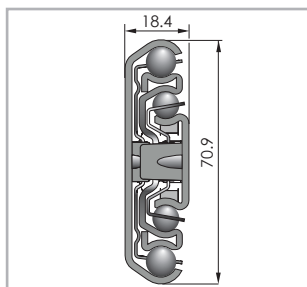

Рис. 10

LRS76

Грузоподъемность на стр. LR-10

Технические характеристики

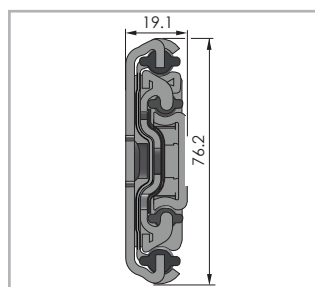

Рис. 11

Эксплуатационные характеристики:

- Скорость выдвижения (с учетом применения):
 Величина выдвижения 100 - 500 мм: до 0,5 м/с;
 Величина выдвижения 600 мм: до 0,4 м/с;
 Величина выдвижения ≥ 700 мм: до 0,3 м/с.
- Рабочая температура: LRS от -20°C до $+80^{\circ}\text{C}$ (с учетом применения), LFS от $+10^{\circ}\text{C}$ до $+40^{\circ}\text{C}$ (с учетом применения).
- Все модели направляющих предсмазаны подшипниковой смазкой на основе минерального масла.
- Материал направляющей: холоднокатаная, низкоуглеродистая высокопрочная сталь.
- Материал шарикового сепаратора: оцинкованная сталь или пластик.
- Материал шариков: закаленная углеродистая сталь.

Примечания:

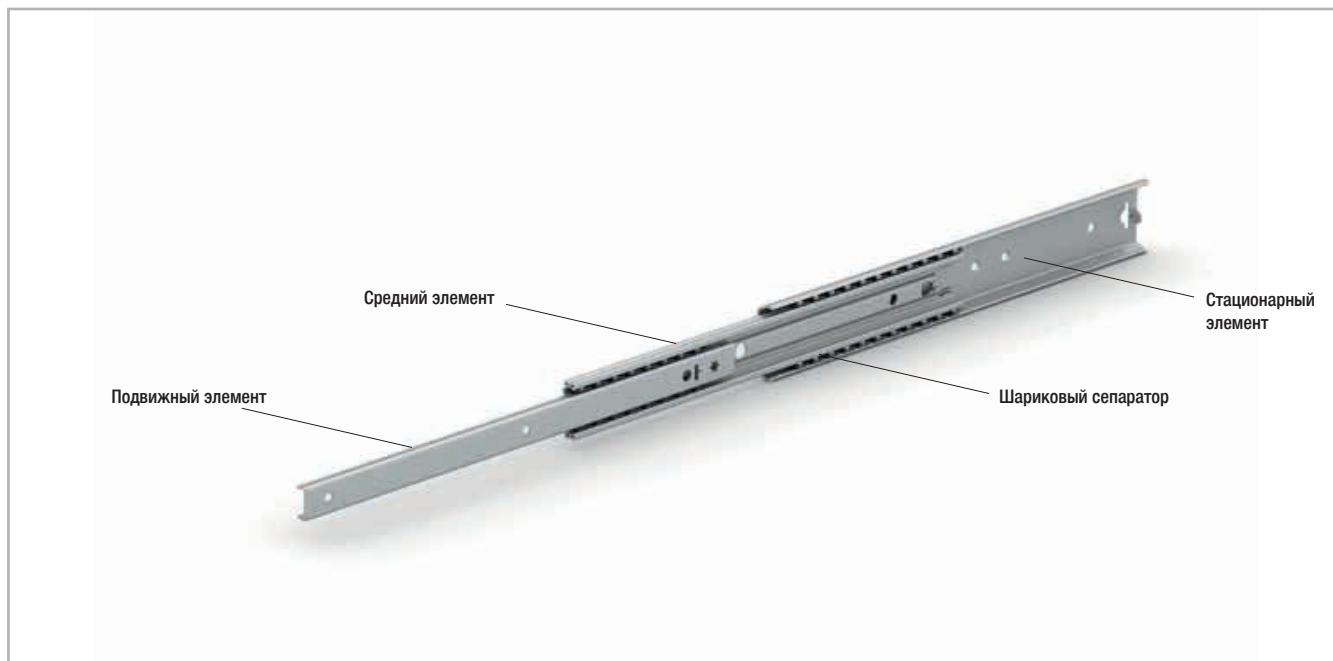
- Указанные нагрузки относятся к паре направляющих.
- Рекомендуется горизонтальный монтаж.
- Ход всех направляющих в пределах допуска ± 4 мм.
- В случае вертикального монтажа необходимо обратиться в технический отдел Роллон.
- При монтаже рекомендуется выдерживать положительный допуск в $+0,5$ мм в поперечном направлении (монтаж с преднатягом). Не соблюдение данной рекомендации повлечёт за собой сокращение срока службы изделий.
- Указанные данные, в привязке к циклам, относятся к паре направляющих
- Вертикальный монтаж является рекомендованным (восприятие направляющими радиальной нагрузки).
- Для восприятия моментных нагрузок необходимо монтировать в паре.
- По запросу доступны альтернативные или специальные покрытия.
- Возможно оснащение аксессуарами (фиксаторами открытого и/или закрытого положений), изменение конфигурации (нестандартный ход, длина). Просьба обращаться в наш технический отдел.
- Штатные концевые ограничители хода не предназначены для восприятия внешней нагрузки, а имеют функцию удержания сепаратора и предотвращают самопроизвольный демонтаж составных частей направляющей. Для восприятия внешней нагрузки необходимо предусматривать дополнительные упоры.

Размеры и грузоподъёмность



> LRS 37



Рис. 12

Серия	Типоразмер	Длина L [мм]	Ход H [мм]	Грузоподъёмность пары направляющих		Подвижный элемент			Стационарный элемент			Вес одной направляющей [кг]
				C_{0rad} [Н] 10.000 циклов	C_{0rad} [Н] 100.000 циклов	A [мм]	B [мм]	C [мм]	D [мм]	E [мм]	F [мм]	
LRS	37	300	205	780	600	32	96	128	128	192	-	0.45
		350	239	630	490	64	128	160		224	-	0.52
		400	289	540	420		224	288		-	0.6	
		450	339	460	360	160	256	320	-	0.67		
		500	373	540	420		288	384	0.7			
		600	457	560	430		352	480	0.88			
		700	541	560	430		384	576	1.08			

Табл. 1

Примечание: Указанные значения грузоподъёмности приводятся с учетом равномерного распределения нагрузки вдоль всей длины направляющих и фиксации с использованием всех доступных крепёжных отверстий. Неблагоприятные условия эксплуатации приводят к уменьшению фактической грузоподъёмности.

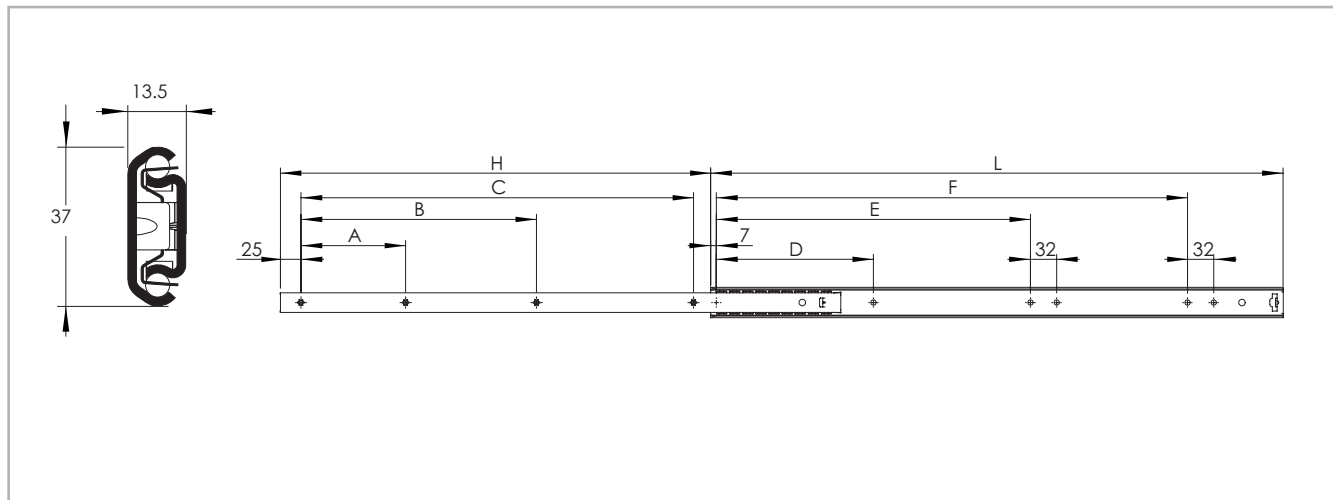
> LFS 46



Рис. 13

Серия	Типоразмер	Длина L [мм]	Ход Н [мм]	Грузоподъемность пары направляющих C_{0rad} [Н] 50.000 циклов	Подвижный элемент			Стационарный элемент		Вес одной направляющей [кг]
					A [мм]	B [мм]	C [мм]	D [мм]	E [мм]	
LFS	46	300	305	300	-	-	242	192	-	0,48
		350	356		-	-	292	256	-	0,51
		400	406	350	-	256	342	160	96	0,64
		450	457		-		392		160	0,71
		500	508		-	352	442	128	0,79	
		550	559	400	224	416	492	224	192	0,88
		600	610		542		224		0,95	

Табл. 2

Примечание: Указанные значения грузоподъёмности приводятся с учетом равномерного распределения нагрузки вдоль всей длины направляющих и фиксации с использованием всех доступных крепёжных отверстий. Неблагоприятные условия эксплуатации приводят к уменьшению фактической грузоподъёмности.

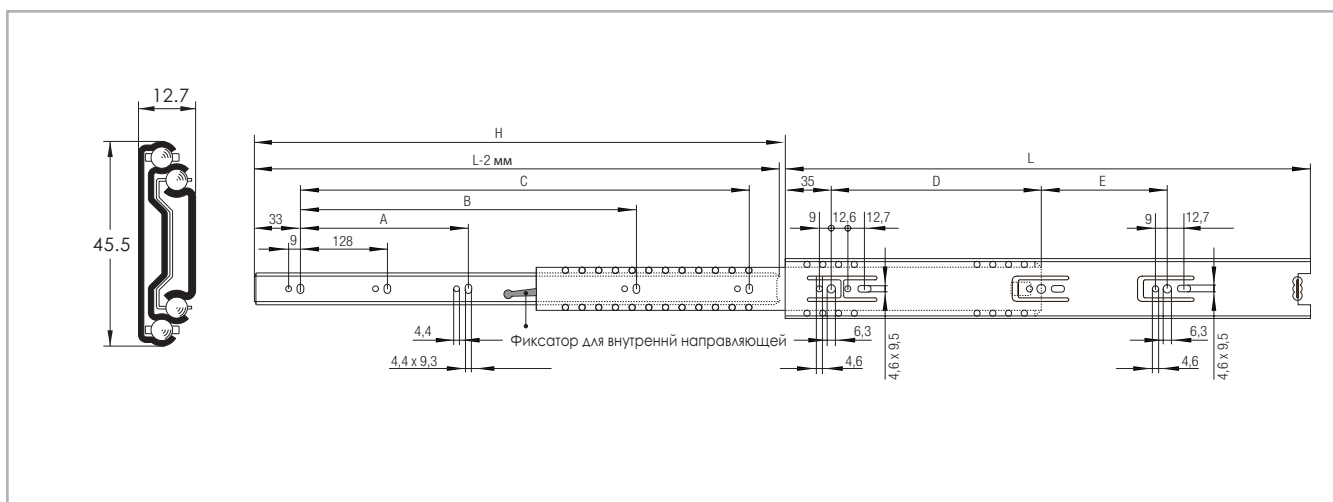
> LRS 56

Рис. 14

Серия	Типоразмер	Длина L [мм]	Ход Н [мм]	Грузоподъёмность пары направляющих		Подвижный элемент					Стационарный элемент			Вес одной направляющей [кг]
				C_{0rad} [Н] 10.000 циклов	C_{0rad} [Н] 100.000 циклов	X [мм]	A [мм]	B [мм]	C [мм]	D [мм]	Y [мм]	E [мм]	F [мм]	
LRS	56	300	320	940	680	20	130	260	-	-	32	160	-	0.84
		350	375	960	770		155	310	-	-		-	0.98	
		400	440	970	730		180	360	-	-		192	-	1.12
		450	495	1100	830		205	410	-	-		256	-	1.26
		500	550	1190	900		230	460	-	-		288	-	1.42
		550	600	1180	910		255	510	-	-		320	-	1.56
		600	650	1230	970		280	560	-	-		384	-	1.70
		700	750	1290	1030		330	660	-	-		416	-	1.99
		800	848	1210	1020		251	502.5	754	-		352	640	2.25
		900	950	1050	900		285	569	854	-		384	736	2.58
		1000	1050	810	720	238.5	477	715.5	954	448	832	2.87		
1100	1100	720	630	50	220	425	609	922	42.5	524	914	3.15		

Табл. 3

Примечание: Указанные значения грузоподъёмности приводятся с учетом равномерного распределения нагрузки вдоль всей длины направляющих и фиксации с использованием всех доступных крепёжных отверстий. Неблагоприятные условия эксплуатации приводят к уменьшению фактической грузоподъёмности.

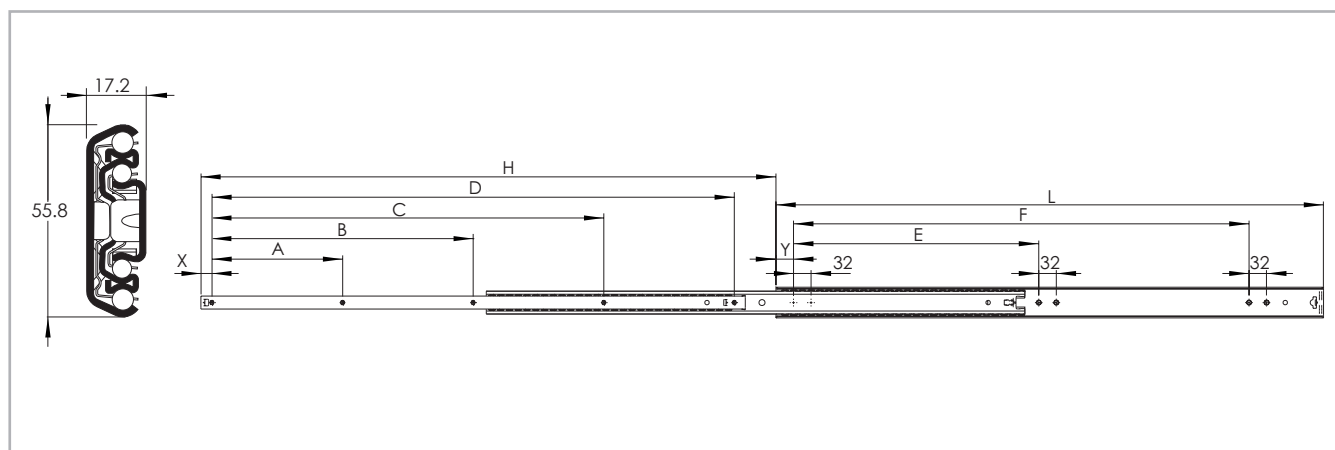
> LRS 71



Рис. 15

Серия	Типоразмер	Длина L [мм]	Ход H [мм]	Грузоподъемность пары направляющих		Подвижный элемент					Стационарный элемент		Вес одной направляющей [кг]
				C_{0rad} [Н] 10.000 циклов	C_{0rad} [Н] 100.000 циклов	A [мм]	B [мм]	C [мм]	D [мм]	E [мм]	F [мм]	G [мм]	
LRS	71	400	435	1570	970	43	75	150	225	300	256	-	1.55
		450	485	1600	1030		87.5	175	262.5	350		-	1.75
		500	545	1690	1150		100	200	300	400	320	-	2.10
		550	595	1870	1180		112.5	225	337.5	450		-	2.40
		600	650	1890	1180		125	250	375	500	416	-	2.60
		700	750	1870	1370		150	300	450	600		-	2.80
		800	850	2120	1470	20	251	502.5	754	-	352	640	3.10
		900	950	1920	1250		285	569	854	-	384	736	3.58
		1000	1050	1790	1080		238.5	477	715.5	954	448	832	3.95
		1100	1100	1710	1010		50	220	425	640	926	520	932

Табл. 4

Примечание: Указанные значения грузоподъемности приводятся с учетом равномерного распределения нагрузки вдоль всей длины направляющих и фиксации с использованием всех доступных крепежных отверстий. Неблагоприятные условия эксплуатации приводят к уменьшению фактической грузоподъемности.

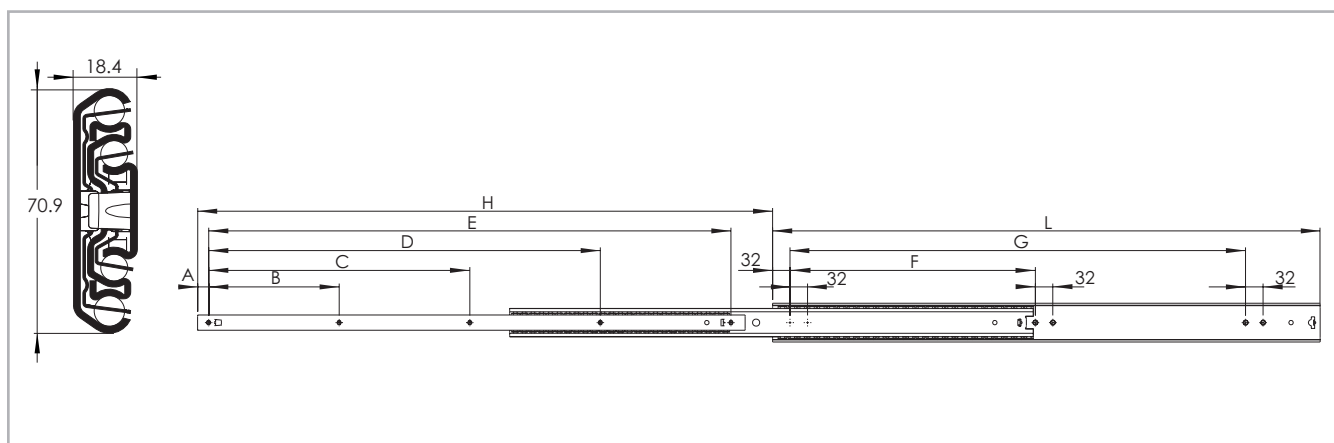
> LRS 76



Рис. 16

Серия	Типоразмер	Длина L [мм]	Ход H [мм]	Грузоподъёмность пары направляющих		Подвижный элемент					Стационарный элемент				Вес одной направляющей [кг]
				C _{0рад} [Н] 10.000 циклов	C _{0рад} [Н] 50.000 циклов	X [мм]	A [мм]	B [мм]	C [мм]	D [мм]	Y [мм]	E [мм]	F [мм]	G [мм]	
LRS	76	300	298	2250	1950		-	-	-	130		-	-	130	1.38
		400	398	2500	2100	135	118	-	-	230	135	-	-	230	1.88
		500	512	2600	2300		186	-	-	330		-	-	330	2.44
		600	610	2750	2550	170	-	185	-	430	170	185	-	430	2.96
		700	708	2950	2800	135	-	285	-	530	135	185	-	530	3.42
		800	806	3100	3000	170	-	285	-	630	170	285	-	630	3.88
		900	904	3200	3100	135	-	385	-	730	135	285	-	730	4.42
		1000	1000	3250	3150	170	-	385	-	830	170	385	-	830	4.9
		1200	1212	2950	2800	135	-	285	685	1030		285	685	1030	5.92
1500	1504	2250	1950	135	-	385	885	1330		385	885	1330	7.48		

Табл. 5

Примечание: Указанные значения грузоподъёмности приводятся с учетом равномерного распределения нагрузки вдоль всей длины направляющих и фиксации с использованием всех доступных крепёжных отверстий. Неблагоприятные условия эксплуатации приводят к уменьшению фактической грузоподъёмности.

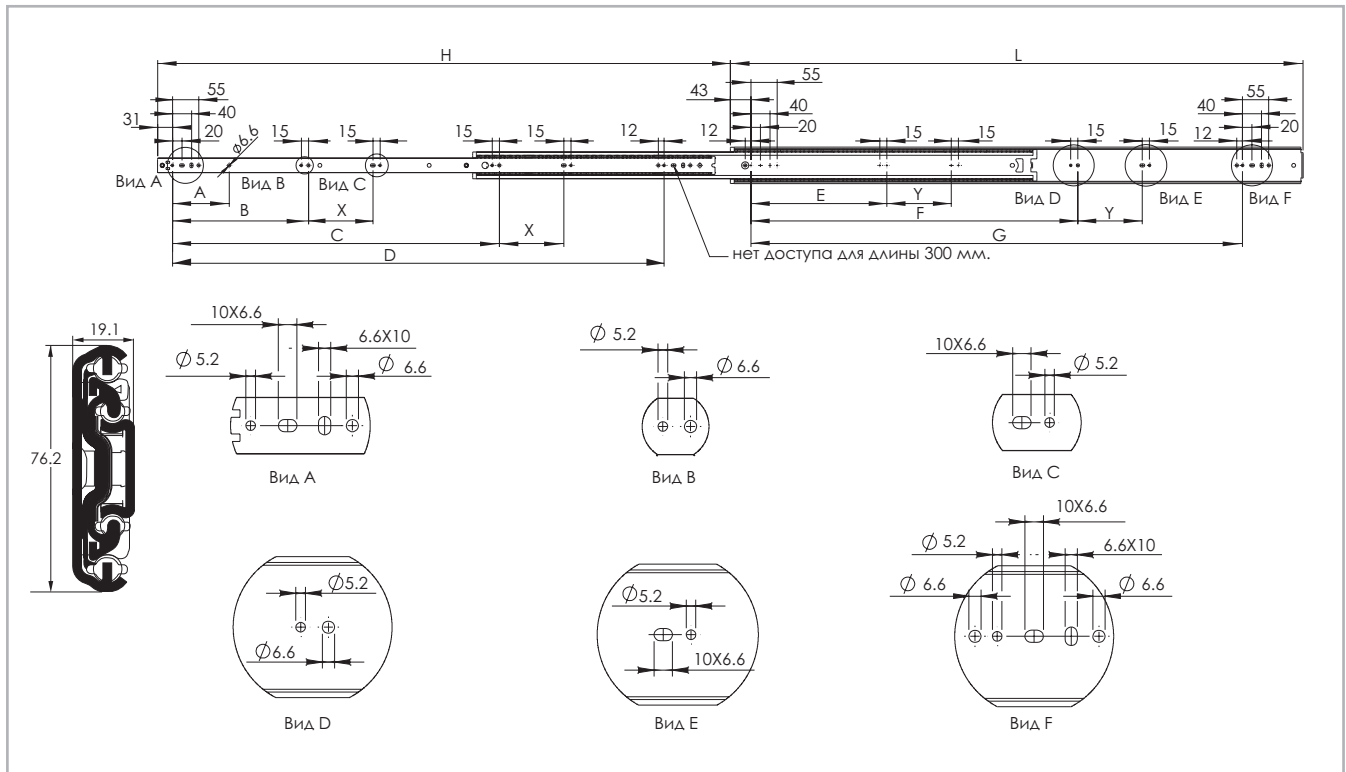
Техническая инструкция



Грузоподъемность

Вертикальный монтаж (радиальное нагружение)



Рис. 17

Указанные значения грузоподъёмности приводятся для пары направляющих смонтированных вертикально, с учетом равномерного распределения нагрузки вдоль всей длины направляющих и фиксации с использованием всех доступных крепёжных отверстий (в направляющих серий LFS46, LRS76 необходимо использовать не менее одного крепёжного отверстия в каждой группе).

Неблагоприятные условия эксплуатации приводят к уменьшению фактической грузоподъёмности.

Габаритные размеры

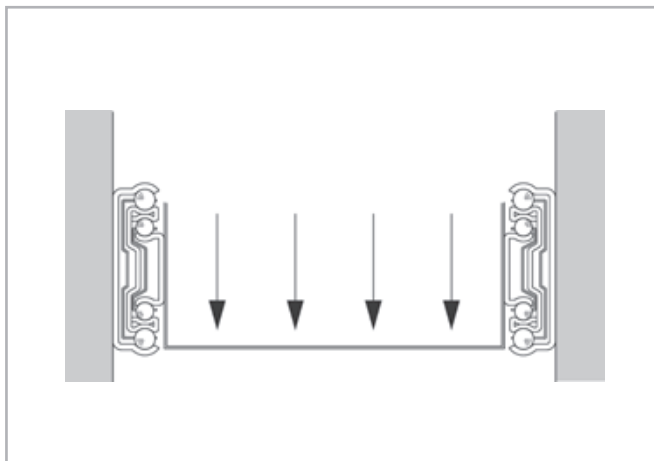
При монтаже направляющих необходимо учитывать соотношение собственных габаритных размеров направляющей к общим габаритным размерам выдвигаемого ящика/секции. В данном случае собственные габаритные размеры это толщина направляющей плюс 0,5 мм (с допуском $\pm 0,25$). Толщина направляющей измеряется в закрытом положении и вместе с шариковым сепаратором (рис. 18 Главный вид). Также рекомендуем предусматривать допуск по длине секции 5 мм. (рис. 18 Вид сверху).



Рис. 18

> Допуски под монтаж

При монтаже направляющих необходимо обеспечить их должное прилегание к базовым поверхностям и выдержать монтажные допуски (см. рис. 19). Чем точнее выставлены направляющие, тем мень-

ше вероятность возникновения перекоса и как следствие дополнительных нагрузок на направляющие.

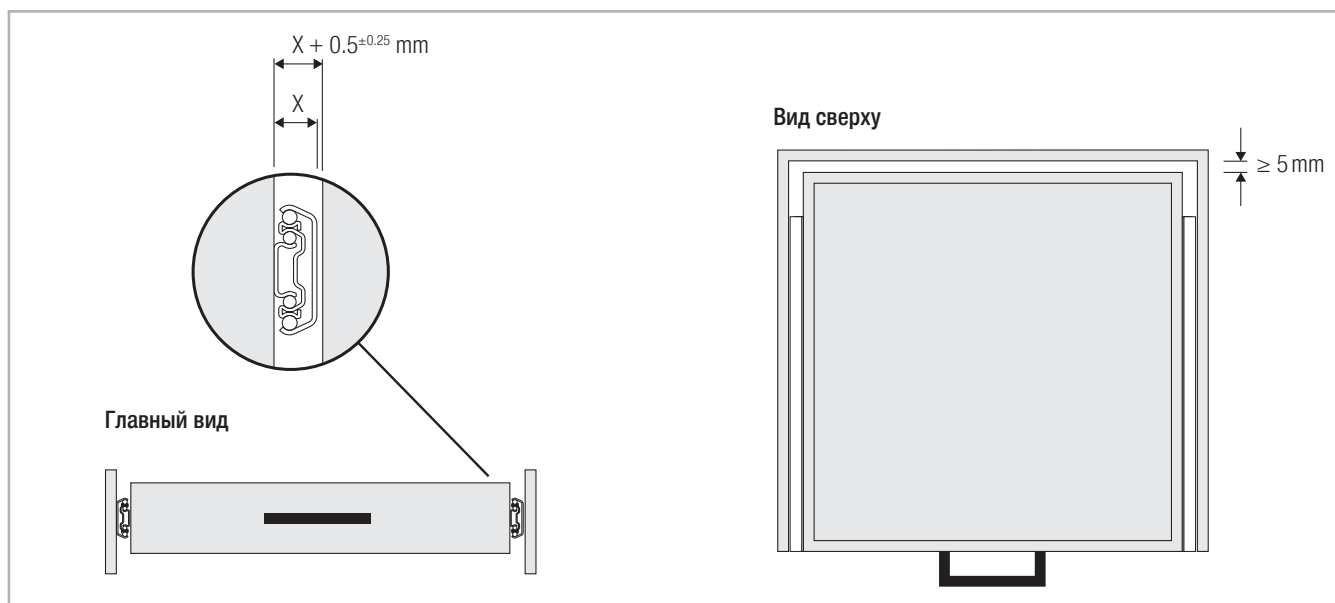

Рис. 19

> Значение хода

Значения хода, указанные в разделе „Размеры и грузоподъемность“, имеют поле допуска $\pm 4 \text{ мм}$.

> Расстояние м/у направляющими

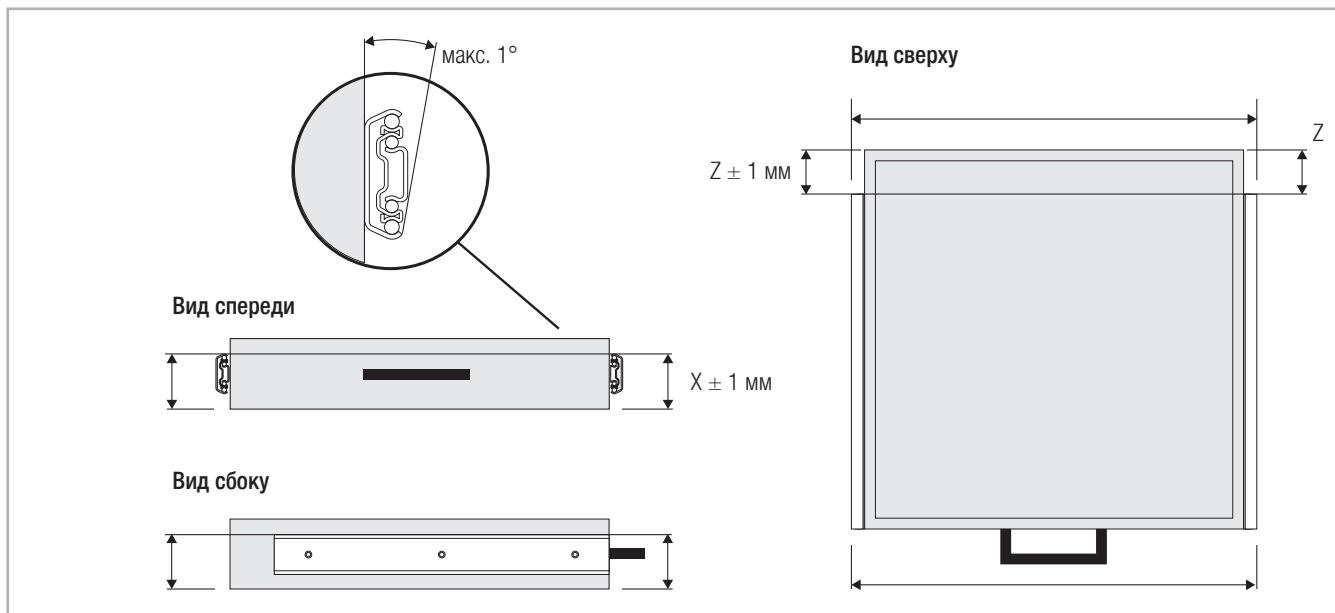
Испытания и аттестация пар направляющих производились с разносом баз до 600 мм. (см. рис. 20). При монтаже направляющих на дистанции более 600 мм. просьба проконсультироваться с техническим отделом.



Рис. 20

Монтаж

Направляющие могут быть смонтированы с использованием различных видов крепежных отверстий, монтажных петель, винтов и т.д. Главное при выборе крепежа убедиться, что после монтажа не будет

возникать контакт головки винта и движущихся элементов направляющей.

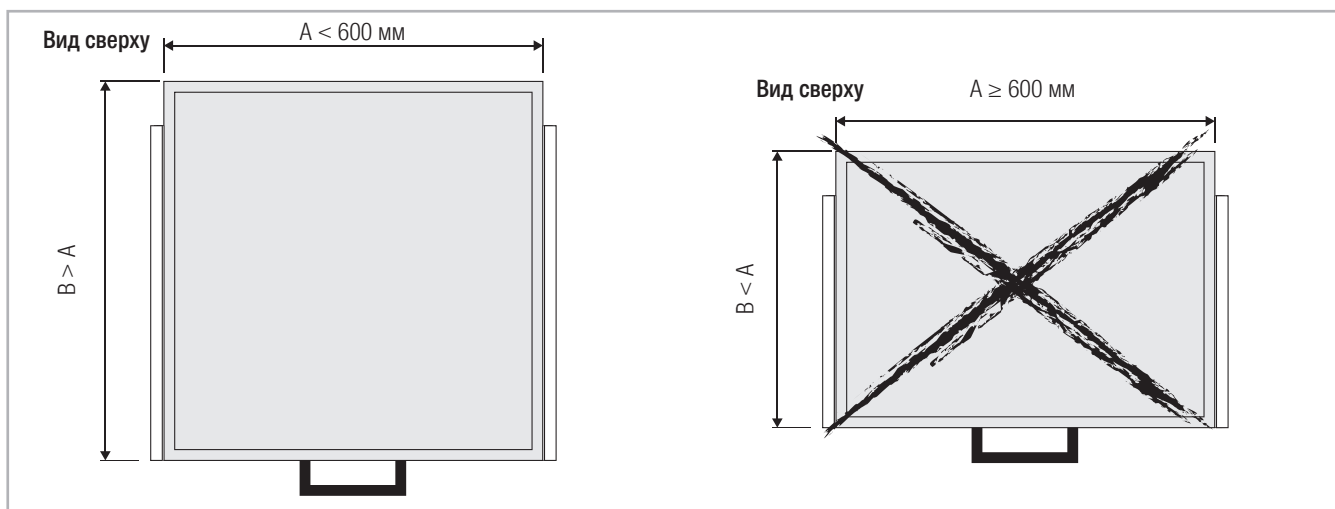

Рис. 21

Серия	Типоразмер	Тип винта	
		Подвижный элемент	Стационарный элемент
LRS	37	Метал: M4 / DIN 965 / ISO 7046 M4 / DIN 7500 Древесина: 4,5 / DIN 7997	Метал: M4 / DIN 7984 M4 / M5 / ISO 7380 Древесина: 5,0 / DIN 7997
LFS	46	M4 DIN 965 / UNI 7688	M4 DIN 965 / UNI 7688
LRS	56	Метал: M4 / DIN 965 / ISO 7046 M4 / DIN 7500 M4 / DIN 7991 / ISO 10462 Древесина: 4,0 / 4,5 / DIN 7997	Метал: M5 / DIN 965 / ISO 7046 M5 / DIN 7500 Древесина: 5,0 / DIN 7997
	71	Метал: M4 / DIN 965 / ISO 7046 M4 / DIN 7500 Древесина: 4,0 / 4,5 / DIN 7997	Метал: M5 / DIN 965 / ISO 7046 M5 / DIN 7500 Древесина: 5,0 / DIN 7997
	76	Метал: M5 / DIN 7984 M5 / M6 / ISO 7380	Метал: M5 / DIN 7984 M5 / M6 / ISO 7380

Табл. 6

Грузоподъемность

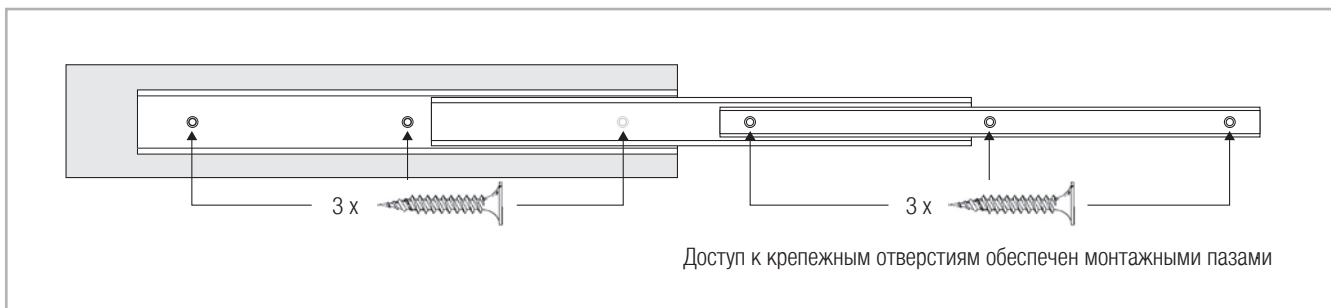
Грузоподъемность указана для пары направляющих и носит индикативный характер. Длина, специфика применения, конструкция изделия - все эти факторы влияют на итоговую грузоподъемность, поэтому для ответственных применений мы рекомендуем производить предварительные испытания. Только таким образом можно убедиться в работоспособности системы и получить качественные данные по сроку службы и безопасности.

Статическая грузоподъемность

Под статической грузоподъемностью понимается работа пары направляющих под нагрузкой с выработкой до 10.000 циклов.

Динамическая грузоподъемность

Под динамической грузоподъемностью понимается работа пары направляющих под нагрузкой с выработкой до 100.000 циклов (50.000 для LFS46 и LRS76). Количество циклов влияет на сервис и качество работы. Также на качество работы могут повлиять следующие факторы:

1. Равномерность распределения нагрузки
2. Центр масс
3. Скорость и частота выдвигения
4. Соотношение длины направляющей и величины выдвигения
5. Усилие с которым нагруженная направляющая воздействует на концевой ограничитель
6. Для оптимального функционирования направляющие должны регулярно совершать полный ход
7. В случае использования направляющих на улице или с использованием агрессивных сред просьба проконсультироваться с техническим отделом.

> Ударные нагрузки и вибрации

Транспортировка, использование не должным образом и ударные нагрузки могут не только значительно сократить срок службы, но и привести к повреждениям. Чрезмерные вибрации могут также негативно сказаться на сроке службы направляющих.

> Антикоррозионная защита

Направляющие надежно защищены антикоррозионной обработкой - оцинковка с последующей пассивацией. Однако высокая влажность, соли или другие химически активные реагенты могут повредить поверхность металлических или пластиковых компонентов. Необходимо предотвращать воздействие подобных сред, для более подробной информации обращайтесь в технический отдел Роллон.

> Смазывание

Для обеспечения наилучшей работоспособности компанией Роллон производится заводское предсмазывание направляющих. Необходимо учитывать что при эксплуатации могут возникать загрязнения, попадание абразивных частиц или краски, что может повлиять на заложенную смазку. За более подробной информацией обращайтесь в технический Роллон.

> Скорость

Скорость выдвижения определяется размером среднего элемента. Иначе говоря максимальная скорость выдвижения обратно пропорциональна общей длине направляющей (см. рис. 22). Максимальная скорость выдвижения также имеет прямую зависимость от прикладываемой нагрузки и режима работы. Указанные значения относятся к постоянной работе под максимальной каталожной нагрузкой.

> Рабочая температура

Диапазон рабочих температур от -20°C до $+80^{\circ}\text{C}$ для серий LRS и от $+10^{\circ}\text{C}$ до $+40^{\circ}\text{C}$ для серии LFS. Температурный диапазон может варьироваться в зависимости от специфики применения: длительность воздействия окружающей среды, внешних сил и т.д. За более подробной информацией обращайтесь в технический отдел.



Рис. 22

> Инструкции по монтажу

- Штатные концевые ограничители хода не предназначены для восприятия внешней нагрузки, а имеют функцию удержания сепаратора и предотвращают самопроизвольный демонтаж составных частей направляющей. Для восприятия внешней нагрузки необходимо предусматривать дополнительные упоры.
- Направляющие обеспечат наилучшую работоспособность при монтаже на наиболее жесткую конструкцию. Направляющие не могут выполнять роль конструктива оборудования.
- Для достижения оптимальных качеств работы, длительного срока службы и высокой жесткости Light rail необходимо закрепить с использованием всех доступных крепежных отверстий к жесткой ровной поверхности. Важно выдержать монтажные допуски базовых поверхностей и убедиться в правильности закрепления стационарного и подвижного элементов направляющей.
- Light rail полного или частичного выдвижения отлично подходят для использования в автоматических системах. Однако для этого необходимо обеспечить постоянное значение хода на протяжении всего срока службы и проверить скорость выдвижения (см. стр. LR-22, рис. 22). При переменных значениях хода направляющей (не полном выдвижении) может произойти смещение шарикового сепаратора, что как следствие приведет к увеличению необходимого усилия срабатывания и станет дополнительной нагрузкой для привода. Поэтому в рамках рабочего цикла с неполным выдвижением необходимо предусматривать дополнительные холостые срабатывания с полным выдвижением, чтобы сепаратор вернулся в исходное положение.

Код к заказу



> Light Rail

LRS	71-	400	
		Длина направляющей, мм.	см. стр. LR-9
		Типоразмер	см. стр. LR-9
Серия	см. стр. LR-9		

Пример кода заказа: LRS71-0400

Примечания: Длины направляющих всегда указываются в четырёхзначном формате, не используемые разряды заполняются нулями.



Подписаться:



- Rollon Подразделения и Представительства
- Дистрибьюторы:

EUROPE

“Rollon S.p.A.” ИТАЛИЯ (Штаб-квартира)



Via Trieste 26
I-20871 Vimercate (MB)
Phone: (+39) 039 62 59 1
www.rollon.com - infocom@rollon.com

“ROLLON GMBH” - ГЕРМАНИЯ



Bonner Strasse 317-319
D-40589 Düsseldorf
Phone: (+49) 211 95 747 0
www.rollon.de - info@rollon.de

“ROLLON S.A.R.L.” - ФРАНЦИЯ



Les Jardins d'Eole, 2 allée des Siquoias
F-69760 Limonest
Phone: (+33) (0) 4 74 71 93 30
www.rollon.fr - infocom@rollon.fr

“ROLLON S.P.A.” - РОССИЯ (Представительство)



117105, Москва, Варшавское
шоссе 17, стр. 1
Тел. +7 (495) 508-10-70
Info@rollon.ru - www.rollon.ru

“ROLLON LTD.” - ВЕЛИКОБРИТАНИЯ (Представительство)



The Works 6 West Street Olney
Buckinghamshire, United Kingdom, MK46 5 HR
Phone: +44 (0) 1234964024
www.rollon.uk.com - info@rollon.uk.com

AMERICA

“ROLLON CORP.” - США



101 Bilby Road. Suite B
Hackettstown, NJ 07840
Phone: (+1) 973 300 5492
www.rollon.com - info@rolloncorp.com

“ROLLON” - ЮЖНАЯ АМЕРИКА



101 Bilby Road. Suite B
Hackettstown, NJ 07840
Phone: (+1) 973 300 5492
www.rollon.com - info@rolloncorp.com

ASIA

“ROLLON LTD.” - КИТАЙ



No. 1155 Pang Jin Road,
China, Suzhou, 215200
Phone: +86 0512 6392 1625
www.rollon.cn.com - info@rollon.cn.com

“ROLLON INDIA PVT. LTD.” - ИНДИЯ



1st floor, Regus Gem Business Centre, 26/1
Hosur Road, Bommanahalli, Bangalore 560068
Phone: (+91) 80 67027066
www.rollonindia.in - info@rollonindia.in

“ROLLON S.P.A.” - ЯПОНИЯ



3F Shiodome Building, 1-2-20 Kaigan, Minato-ku,
Tokyo 105-0022 Japan
Phone +81 3 6721 8487
www.rollon.jp - info@rollon.jp

Приглашаем ознакомиться с полной гаммой продуктов



Дистрибьютор

www.linejnye.ru
e-mail: linejnye@mail.ru
Тел. +7 (499) 703-15-70
Москва

С полным перечнем партнеров Вы сможете ознакомиться на www.rollon.com

Содержание данного документа и его использование регулируются общими положениями по продажам Rollon указанными на сайте www.rollon.com
Внесение изменений и права запрещена. Использование текста и изображений возможно только с нашего разрешения.